

ANEMOMETRO / SENSORE SOLE NEW



Sensore di velocità vento da utilizzare in abbinamento con centrali elettroniche SEAV per tende da sole.

CARATTERISTICHE TECNICHE

- Anemometro Contatto: 200 mA 100Vdc
- Anemometro Sensibilità (impulso): 1 volta x giro
- Sensore Sole Alimentazione: 12 ÷ 24 Vac-Vdc
- Sensore Sole Contatto: 1 A 30Vdc
- Sensore Sole Sensibilità (range): 5 ÷ 40 Klux
- Lunghezza cavi di collegamento: (AWG 12-26) 4 mt. Max.
- Temperatura d'esercizio: -10÷60°C
- Dimensioni imballo: 240x185x110 mm.
- Contenitore: PC UL94V-0 (IP54)

COLLEGAMENTI DELLA MORSETTIERA

- 1 : Anemometro Contatto pulito (na).
- 2 : Anemometro Contatto pulito (na).
- 3 : Sensore Sole Alimentazione 0 Vac-dc.
- 4 : Sensore Sole Alimentazione 12 ÷ 24 Vac-dc.
- 5 : Sensore Sole Contatto pulito (na).
- 6 : Sensore Sole Contatto pulito (na).

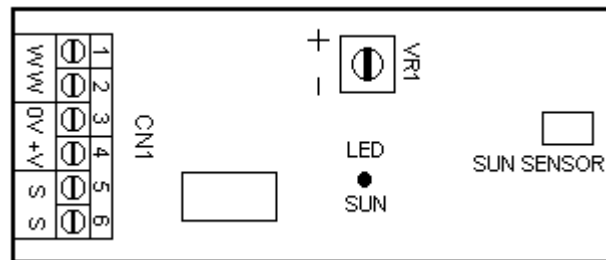

MODALITÀ DI FUNZIONAMENTO

L'anemometro effettua la chiusura del contatto normalmente aperto (W W) ad ogni rotazione.

Il Sensore Sole effettua la chiusura del contatto normalmente aperto (S S) quando l'intensità luminosa del Sole supera quella impostata tramite il trimmer VR1(viene anche evidenziato dall'accensione del Led SUN).

COLLEGAMENTI DELLA MORSETTIERA CON CENTRALE DI COMANDO LRX 2095 SWR.

- 1 : Anemometro Contatto pulito (na) ----- CN2 Morsetto N°6
- 2 : Anemometro Contatto pulito (na) ----- CN2 Morsetto N°7
- 3 : Sensore Sole Alimentazione 0 Vac-dc ----- CN2 Morsetto N°7
- 4 : Sensore Sole Alimentazione 12 ÷ 24 Vac-dc ----- CN2 Morsetto N°8
- 5 : Sensore Sole Contatto pulito (na) ----- CN2 Morsetto N°7
- 6 : Sensore Sole Contatto pulito (na) ----- CN2 Morsetto N°9

COLLEGAMENTI DELLA MORSETTIERA CON CENTRALE DI COMANDO LRX 2214.

- 1 : Anemometro Contatto pulito (na) ----- CN2 Morsetto N°5
- 2 : Anemometro Contatto pulito (na) ----- CN2 Morsetto N°4
- 3 : Sensore Sole Alimentazione 0 Vac-dc ----- CN2 Morsetto N°4
- 4 : Sensore Sole Alimentazione 12 ÷ 24 Vac-dc ----- CN2 Morsetto N°1
- 5 : Sensore Sole Contatto pulito (na) ----- CN2 Morsetto N°2
- 6 : Sensore Sole Contatto pulito (na) ----- CN2 Morsetto N°4

ESPLOSO PARTI MECCANICHE:

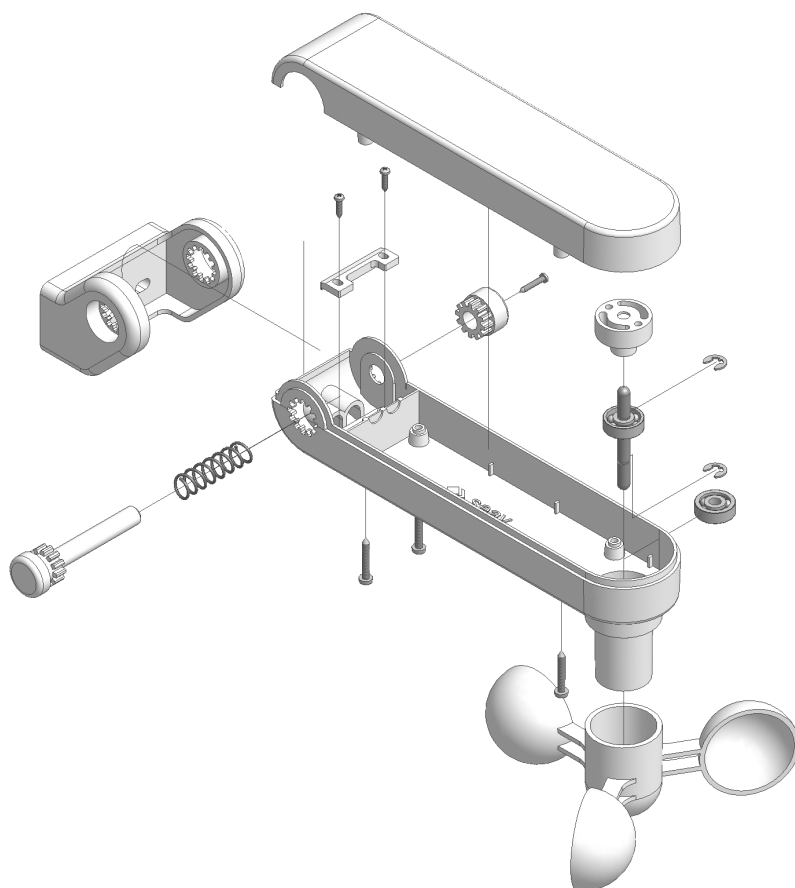

INSTALLAZIONE DEL CAVO DI COLLEGAMENTO:

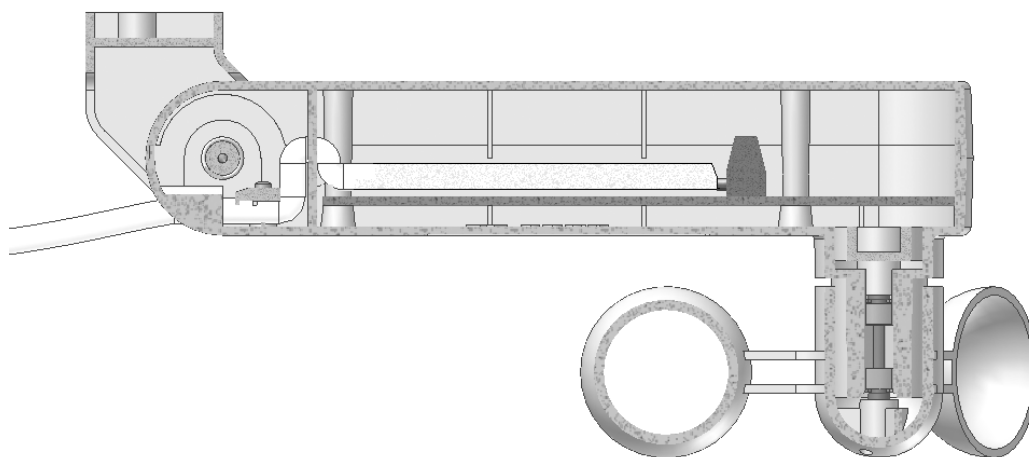

INSTALLAZIONE ORIZZONTALE DELL' ANEMOMETRO:

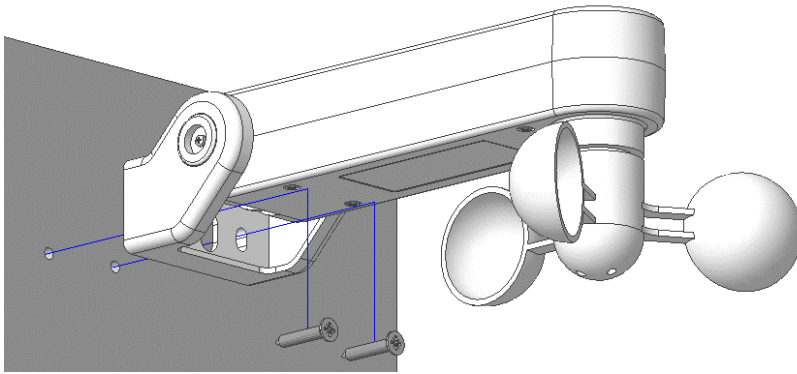

INSTALLAZIONE VERTICALE DELL' ANEMOMETRO:

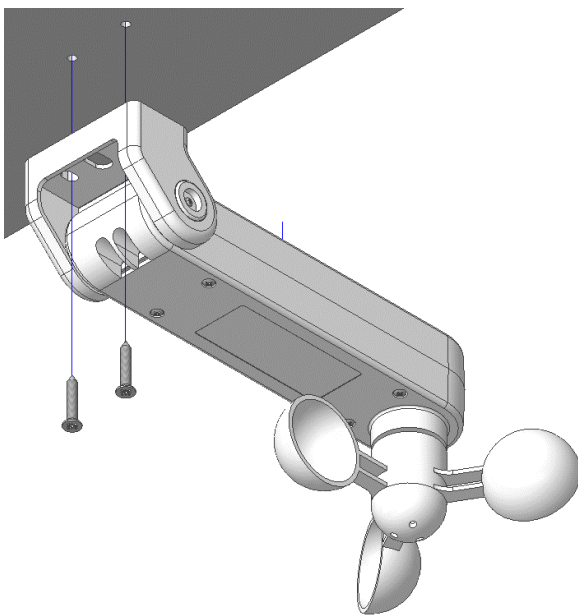

IMPORTANTE PER L'INSTALLATORE

- Il fissaggio dei cavi di collegamento, deve essere garantito tramite l'assemblaggio dei serracavo fornito all'interno del prodotto.
- L'anemometro nel momento dell'installazione deve essere maneggiato con cautela assicurandosi di aver assemblato correttamente nelle parti che lo compongono.
- E' molto importante stabilire l'esatta ubicazione in modo che il prodotto venga influenzato dal vento nello stesso modo della tenda.
- Tutte le operazioni che richiedono l'apertura dell'involucro (installazione, programmazione, riparazione ecc.) devono essere eseguite esclusivamente da personale esperto.

La **SEAV s.r.l.** dichiara che il prodotto: **Anemometro/Sensore Sole New** è conforme alle specifiche della Direttiva EMC 2004/108/EC.



 **SEAV s.r.l.** Via Oriana Fallaci 4/6
60027 Osimo (AN) Italy
www.seav.com